

## TH SKMV HİDROFORLAR

TH SKMV Rev.12.10.2023



### Genel Bilgiler

Yüksek basınçlı, sessiz çalışan, kompakt ve düşük güç sarfiyatlıdır.

SKMV pompalar aşındırıcı olmayan, içinde katı parçacıklar ve elyaf bulunmayan, temiz veya çok hafif kirli, düşük viskoziteli sıvıları basmaya uygundur.

Düşey yapısı sayesinde yerden tasarruf sağlar.

### Teknik Bilgiler

Debi \_\_\_\_\_ 300 m<sup>3</sup>/h' ye kadar

Basma Yüksekliği \_\_\_\_\_ 180 m' ye kadar

Çalışma Sıcaklığı \_\_\_\_\_ 70 °C' ye kadar

Gövde Basıncı (Pmaks) \_\_\_\_\_ 10 - 16 - 25 bar

### Tasarım Özellikleri

- TH SKMV hidroforlar dikey pompalı olarak imal edilirler.
- Hidroforlar istenilen debiye göre standart olarak tek, çift ve üç pompalı olarak üretilirler. İstek halinde 6 pompaya kadar set yapılabilmektedir.
- Tek pompalı hidroforlarda su seviye şamandırası (elektrikli flatör) mevcuttur.
- Tek pompalı trifaze motorlu hidroforlarda faz kontrol sistemi (FKS) mevcuttur.
- Birden fazla pompalı hidroforlarda sıra değiştirme, faz kontrolü ve sıvı seviye kontrolü standart özelliklerdir.
- Hidroforlar otomatik ve manuel olarak iki farklı modda çalışabilirler.
- Hidrofor panosunda kullanılan elektrik malzemeleri güvenilir ve kaliteli markalardan seçilmiştir.

### Hidroforların İsimlendirilmesi

## TH 2 x SKMV 50/3

Hidrofor Tipi \_\_\_\_\_  
Pompa Adedi \_\_\_\_\_  
Pompa Tipi \_\_\_\_\_  
Pompa Çıkış Flanşı (DN-mm) \_\_\_\_\_  
Kademe Sayısı \_\_\_\_\_

- IEC 60034-30 standardına uygun yüksek verimlilik sınıfında elektrik motorları kullanılmaktadır.
- Hidroforlar konfor amaçlı frekans kontrollü değişken devirli olarak imal edilebilir. (İsteğe bağlı olarak)

### Malzeme Bilgileri

Parçanın Adı	Malzeme	
	Standart	Opsiyonel
<b>Pompa</b>		
Taban montaj plakası	GG 25	Bronz / AISI 304
Kademe gövdesi	GG 25	Bronz / AISI 304
Ara kademe	GG 25	Bronz / AISI 304
Çark	PIRİNÇ	Bronz / AISI 304
Mil	AISI 420	AISI 304
<b>Pano</b>	Basınç şalteri kontrollü	Frekans kontrollü
<b>Kollektör</b>	Çelik Boru	AISI 304
<b>Şase</b>	NPU Profil / st 37 Saç	-
<b>Aksesuarlar</b>		
Vana	Pirinç	AISI 304
Çek Valf	Pirinç	AISI 316

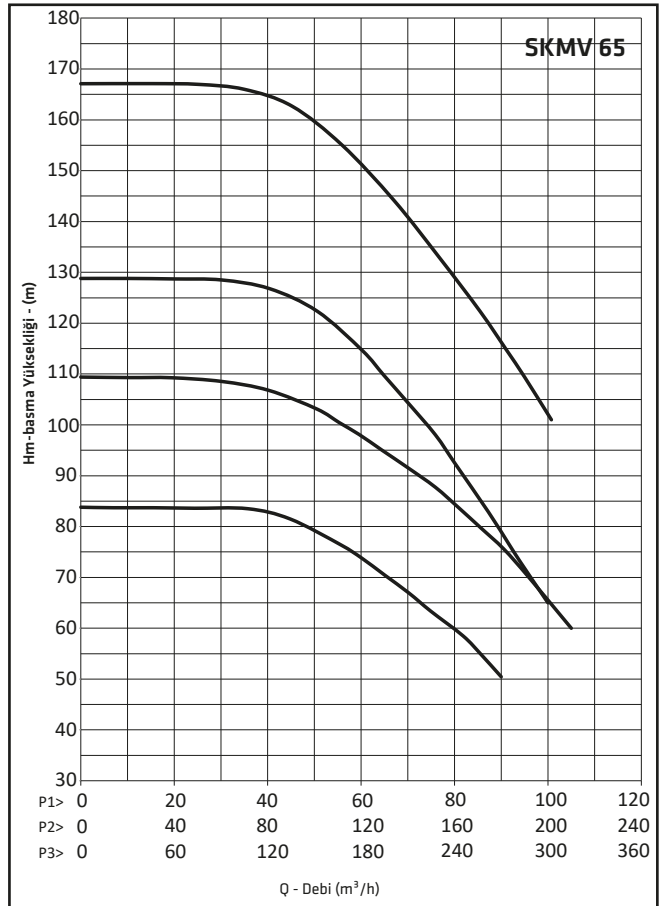
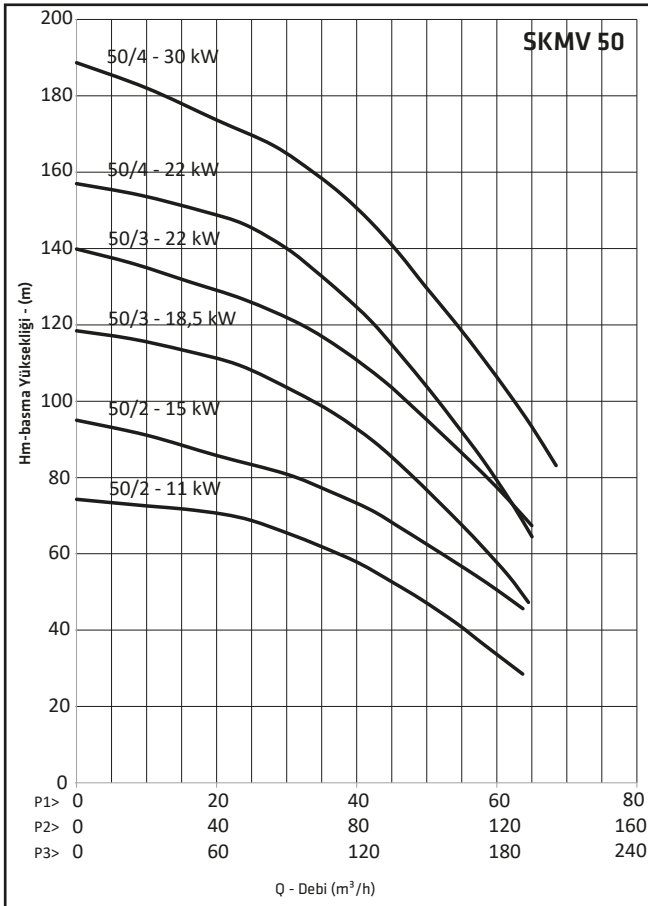
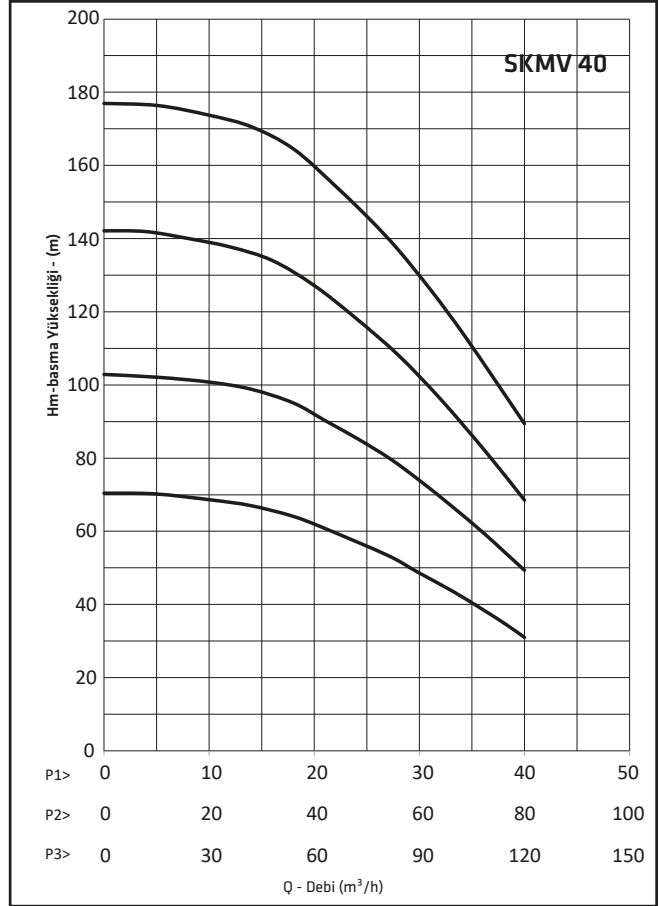
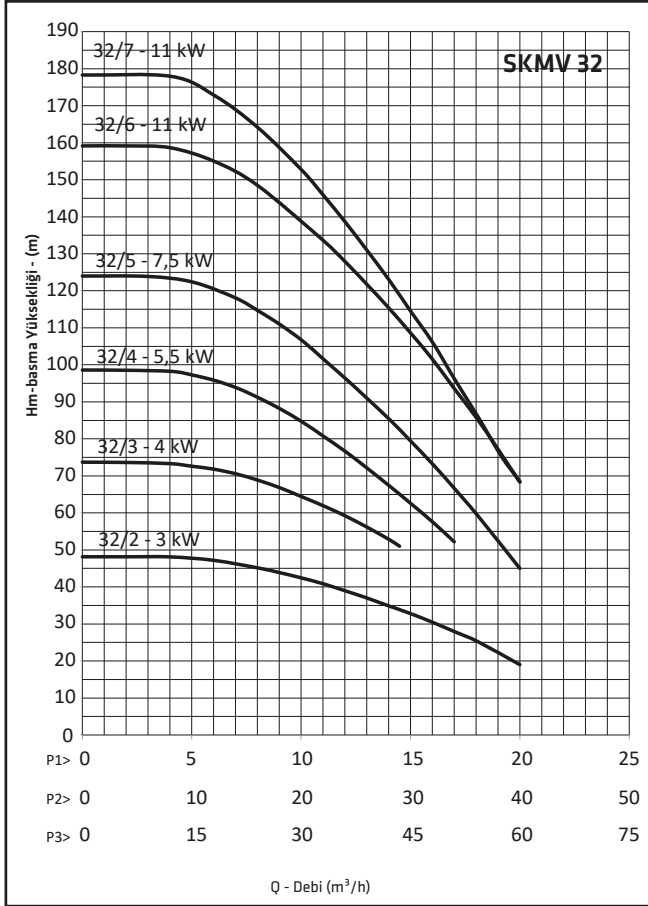

Pompa Tipleri	Motor		Dış Ölçüler										Ağırlık KG
	kW	IEC	Ba	Bb	Ka	Kb	Ba(max)	E	h	d	h1	h2	
1x SKMV 32/2	3	100L							850			115	115
1x SKMV 32/3	4	112M							880			157	180
1x SKMV 32/4	5.5	132D	480	385	420	360	-	550	920	1½"	150	200	215
1x SKMV 32/5	7.5	132S										243	225
1x SKMV 32/6	11	160M					680					286	280
2x SKMV 32/2	3	100L							850			115	235
2x SKMV 32/3	4	112M							880			157	365
2x SKMV 32/4	5.5	132S	900	380	800	350	-	795	920	2½"	150	200	435
2x SKMV 32/5	7.5	132S							1020			243	455
2x SKMV 32/6	11	160M	1050		950				1040			286	570
3x SKMV 32/2	3	100L							850			115	340
3x SKMV 32/3	4	112M							880			157	540
3x SKMV 32/4	5.5	132S	1300	380	1200	350	-	755	920	3"	150	200	640
3x SKMV 32/5	7.5	132S							1020			243	675
3x SKMV 32/6	11	160M	1400		1300				1040			286	845

Pompa Tipleri	Motor		Dış Ölçüler										Ağırlık KG
	kW	IEC	Ba	Bb	Ka	Kb	Ba(max)	E	h	d	h1	h2	
1x SKMV 40/2	7.5	132S							850			131	115
1x SKMV 40/3	11	160M							880			186	180
1x SKMV 40/4	15	160M	480	385	420	360	680	590	1165	1½"	150	245	215
1x SKMV 40/5	18.5	160L							1200			301	225
2x SKMV 40/2	7.5	132S	950	380	850	350	-	795	850			131	280
2x SKMV 40/3	11	160M							980			186	235
2x SKMV 40/4	15	160M	1100	380	1000	350	-	950	1165	4"	150	245	365
2x SKMV 40/5	18.5	160L							1200			301	435
3x SKMV 40/2	7.5	132S	1400	380	1300	350	-	955	850			131	455
3x SKMV 40/3	11	160M							1165			186	570
3x SKMV 40/4	15	160M	1620	380	1480	350	-	955	1165	5"	150	245	340
3x SKMV 40/5	18.5	160L							1200			301	540

Pompa Tipleri	Motor		Dış Ölçüler							Ağırlık KG
	kW	IEC	Ba	Bb	Ba(max)	h	d	h1	h2	
1x SKMV 50/2	11	160M				1060			155	235
1x SKMV 50/2	15	160M				1060			155	245
1x SKMV 50/3	18.5	160L				1125			220	275
1x SKMV 50/3	22	180M	525	420		1125	2"	155	220	300
1x SKMV 50/4	22	180M				1185			285	325
1x SKMV 50/4	30	200L				1300			285	390
1x SKMV 50/4	37	200L				1300			285	390
2x SKMV 50/2	11	160M				1365			155	540
2x SKMV 50/2	15	160M				1365			155	550
2x SKMV 50/3	18.5	160L				1365			220	615
2x SKMV 50/3	22	180M	800	1125	-	1365	5"	225	220	665
2x SKMV 50/4	22	180M				1565			285	715
2x SKMV 50/4	30	200L				1565			285	830
2x SKMV 50/4	37	200L				1565			285	830
3x SKMV 50/2	11	160M				1380			155	800
3x SKMV 50/2	15	160M				1380			155	815
3x SKMV 50/3	18.5	160L				1380			220	915
3x SKMV 50/3	22	180M	1200	1150	-	1380	6"	235	220	985
3x SKMV 50/4	22	180M				1580			285	1060
3x SKMV 50/4	30	200L				1580			285	1220
3x SKMV 50/4	37	200L				1580			285	1220

Pompa Tipleri	Motor		Dış Ölçüler							Ağırlık KG
	kW	IEC	Ba	Bb	Ba(max)	h	d	h1	h2	
1x SKMV 65/2	22	180M				1300			200	330
1x SKMV 65/2	30	200L				1300			200	385
1x SKMV 65/3	37	200M	600	880	800	1300	5"	180	255	420
1x SKMV 65/3	45	225L				1300			255	515
2x SKMV 65/2	22	180M				1400			200	705
2x SKMV 65/2	30	200L	900	1380	-	1400	6"	255	200	810
2x SKMV 65/3	37	200M				1900			255	880
2x SKMV 65/3	45	225L				1900			255	1030
3x SKMV 65/2	22	180M				1600			200	1055
3x SKMV 65/2	30	200L	1200	1450	-	1600	8"	255	200	1215
3x SKMV 65/3	37	200M				1900			255	1320
3x SKMV 65/3	45	225L				1900			255	1545

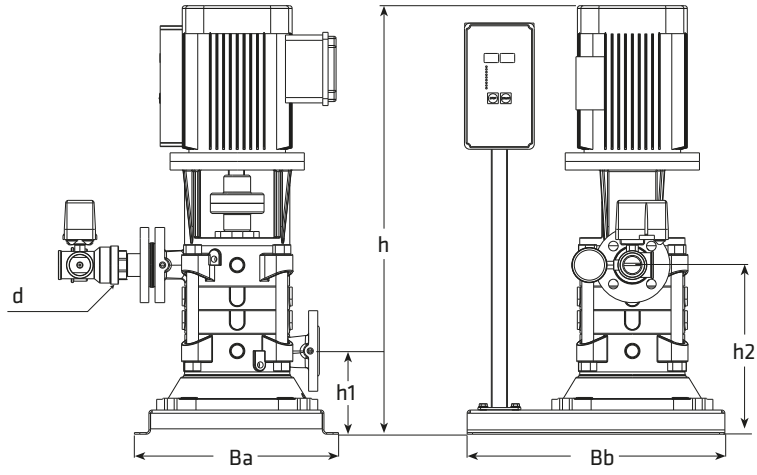

TH SKM-V 50 serisi için geçerlidir.

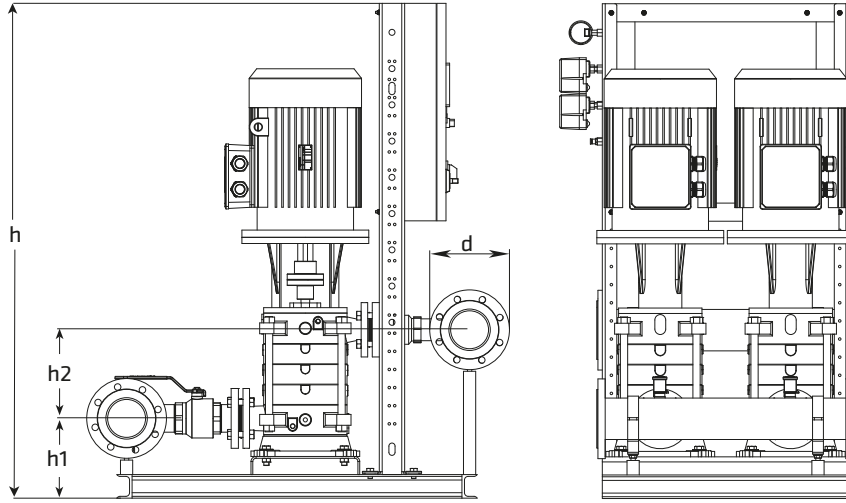

TH SKM-V 50 ve 65 serisi için geçerlidir.

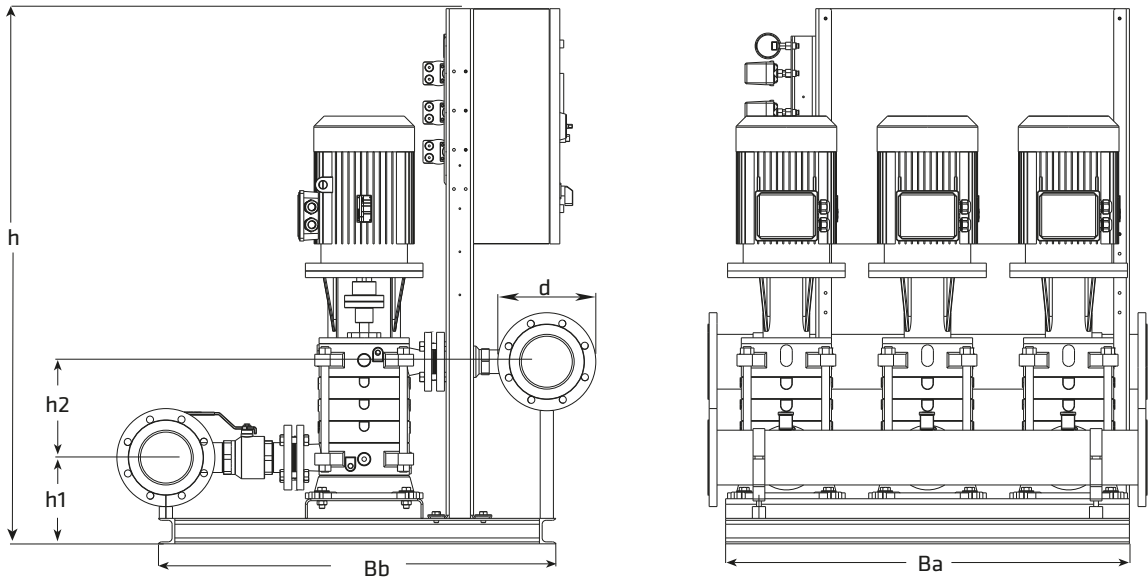

TH SKM-V 50 ve 65 serisi için geçerlidir.

1 Gruplu Hidroforlar

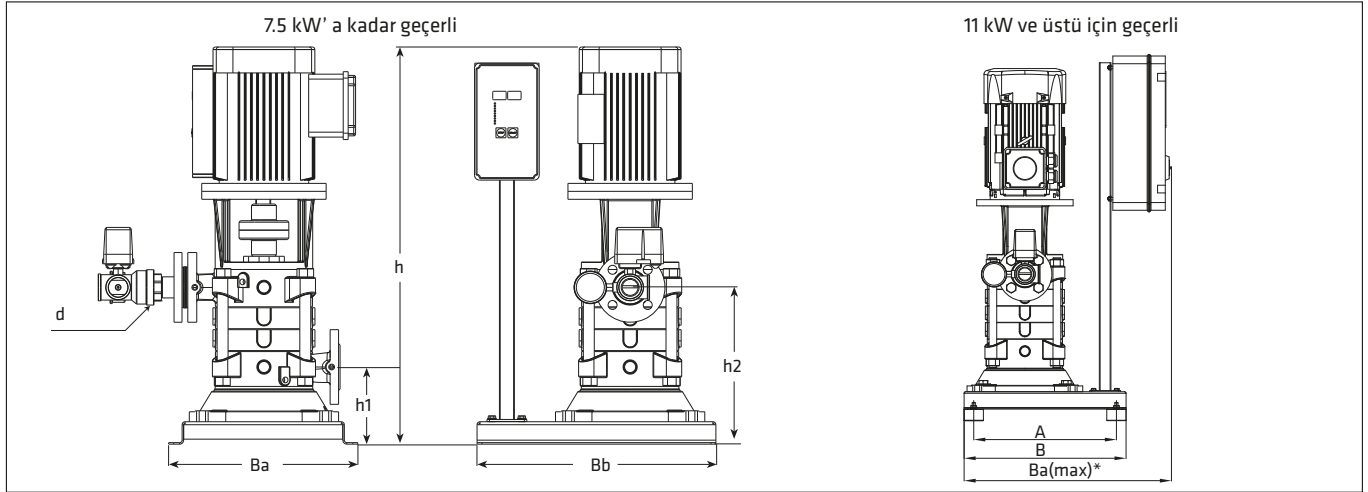

(\*) Ba(max) ölçüsü pano tasarımına göre değişiklik gösterebilir. Lütfen detaylı bilgi için firmamıza danışınız.

2 Gruplu Hidroforlar

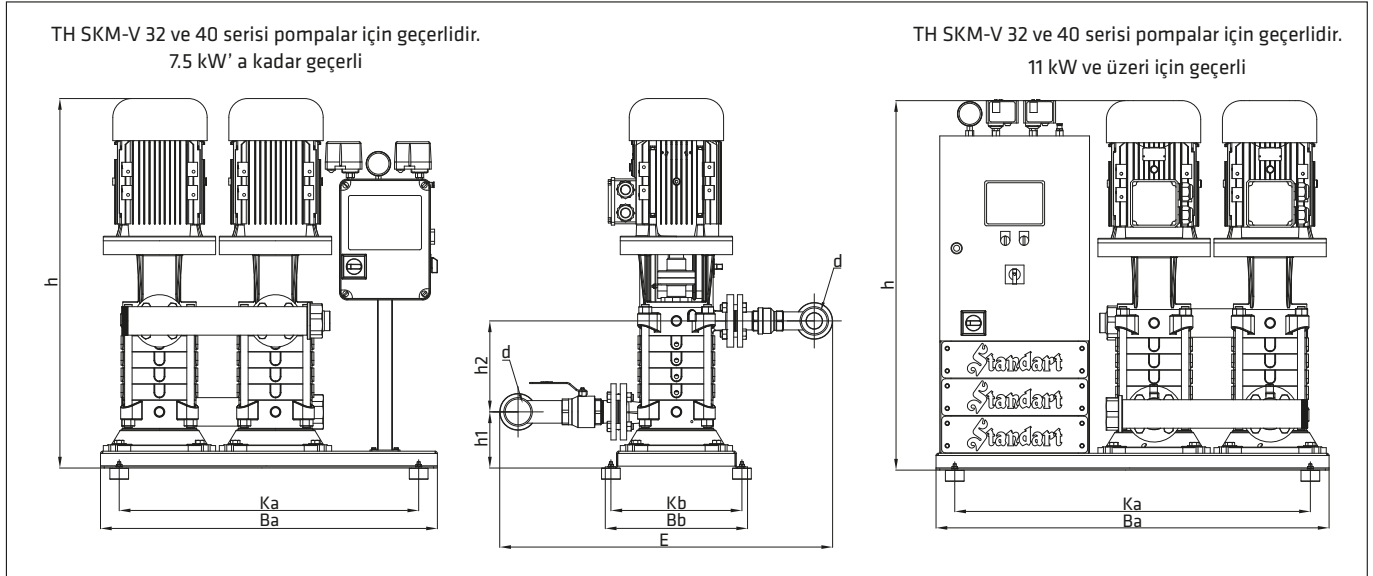

3 Gruplu Hidroforlar

